

11

unidad didáctica



LOS MEDIOS DE COMUNICACIÓN

**Anexo****Fonema /b/ Grafema - v -**

/b/
Grafema -v-

Fonema /b/. Grafema - v -

Objetivo: vivenciar la articulación del fonema /b/.

Contenido: fonema /b/.

Instrumento: boca, espejo y tarjetas.

Metodología:

1. Respiramos mientras pronunciamos el fonema /b/.
2. Nos miramos en el espejo y observamos como los labios, ligeramente contraídos impiden la salida del aire. El aire sale con una explosividad menor que para la /p/. Como efecto de la vibración de las cuerdas vocales, el aire espirado produce unas leves vibraciones en los labios, que pueden percibirse tocando suavemente las comisuras de los labios con el dedo índice.
3. Dibujar la cara de un niño diciendo: /b/.
4. Onomatopeyas con sonido dominante /b/:
 - Imitamos el sonido de una oveja: Beeee,beeee.
 - Imitamos el sonido del bombo: Bom, booommm, bbbbooommm.
5. Actividades de ritmo y ecos rítmicos :
 - Sonido ascendente del fonema /b/.
 - Sonido descendente del fonema /b/.
 - Combinación de sonido ascendente y descendente con el fonema /b/.
 - Realización de las actividades anteriores, pero ahora acompañado el sonido fonémico por las vocales.
 - Actividades con el sonido /b/ junto con su representación:

/b/ → largo ————— corto ———

/b/ → fuerte ● débil •

/b/ → agudo ▲ grave ○

/b/ → rápido  lento 

- Ecos rítmicos acompañados de palmadas, pie y pitos:

a vavavava va va
 a vavavava va
 a vavavava vavavava
 vavavava va

va vo vi
 vavivu va vo

- Entonaciones del fonema con el sonido vocálico:

¿va? ¿va vu ve? ¿vu? ¡va! ¿vi va vu? ¿va vo vu? ¡vo! ¡va! ¡vu!

- Alargamiento del sonido fonémico en palabra.

- Juegos de diferenciación de sonidos:

l *l* *l* *l* *l* *l*
 vino pino

l *l* *l* *l* *l* *l*
 vela muela

l *l* *l* *l* *l* *l*
 calvo caldo

6. Discriminación auditiva del sonido / *l* / entre nombres de los compañeros del aula y objetos de la clase.

7. Discriminación auditiva del sonido / *l* / mediante juegos con tarjetas de imágenes con este sonido fonémico y sin él. Ejemplos de imágenes para esta actividad: vaso - oso - vaca - gato - uva - tela - vela - pelota - cueva.

8. Discriminación visual del sonido fonémico / *l* / mediante juegos con tarjetas de palabras con este sonido fonémico y sin él.
9. Identificar imágenes o palabras que empiezan por el sonido fonémico / *l* /.
10. Identificar imágenes o palabras que empiezan, terminan o que en medio lleven el sonido silábico del fonema / *l* /.
11. Identificar imágenes o palabras que tengan el mismo sonido silábico del fonema / *l* /.
12. Omisión de la primera, la última o la sílaba que va en medio del sonido fonémico / *l* /.
13. Contar segmentos fonémicos de una palabra y representarlos en tiras gráficas.
14. Comparación de sílabas: Principio - En medio - Final.
15. Posicionalidad del sonido silábica dentro de la palabra: - Al principio - En medio - Al final.

Posicionalidad silábica del sonido fonémico / *l* /:

<u>Inicial</u>	<u>Medial</u>	<u>Final</u>
<i>vaso</i>	<i>avión</i>	<i>uva</i>
<i>vaca</i>	<i>cerveza</i>	<i>pavo</i>
<i>vela</i>	<i>salvaje</i>	<i>cueva</i>
<i>vegetal</i>	<i>llavero</i>	<i>llave</i>
<i>vía</i>	<i>lluvia</i>	<i>bravo</i>

16. Construcción del mural del sonido / *l* / . En dicho mural los niños se levantarán y asociaran la imagen con el nombre.
17. Libro del sonido / *l* / . Se confeccionará un cuaderno con todas las palabras que se han trabajado con este sonido. Asimismo, se realiza un cuento con algunas de estas palabras.
18. Cuaderno del trabajo individual:
 - Reconocer el grafema - *l* - entre grafema.
 - Reconocer el grafema - *l* - en el interior de palabras.
 - Clasificar las palabras o imágenes que llevan y las que no llevan el grafema - *l* -.
 - Colorear cada sílaba del fonema / *l* / de un color, buscando entre las sílabas.
 - Colorear cada sílaba del fonema / *l* / de un color, buscando entre las palabras dicha sílaba y se colorea.
 - Identificar objetos que lleven el sonido / *l* /.

- Identificar objetos que lleven al principio una determinada sílaba del fonema que estamos trabajando.
- Clasificar según su posicionalidad: Principio - En medio - Final.
Comparación de sílabas del fonema /*l*/: Principio – En medio – Final.
- Representar en tiras gráficas los segmentos fonémicos.
- Unión de imagen con el nombre correspondiente.
- Unión de sonidos silábicos para formar palabras.
- Completar palabras.
- Compresión lectora de palabras y frases.
- Construcción de frases del sonido /*l*/.
- Lectura, dictado y autodictado de palabras y frases con el sonido fonémico /*l*/.
- Escritura del grafema -*l*-:
 - Dibujar el grafema -*l*-. En el suelo y repasar con el dedo ,andar sobre él. Se utilizará como material dos aros medianos y uno pequeño.
 - Diseñar el grafema -*l* - con las cuerdas, con piedrecitas en el suelo.
 - Con serrín, arena, tierra, hacer con el dedo el grafema -*l* -.
 - Picar, colorear, bolitas de papel, churritos de plastilina, rellenar, repasar, decorar el grafema -*l* -.
 - Construir el grafema -*l* - en el papel continuo o en doble folio, con distintos instrumentos y distintas posiciones.
 - Construir el grafema -*l* - enlazado en la pizarra.
 - Realizar el grafema -*l* - enlazado en el folio.
 - Realizar el grafema -*l* -.

Palabras que contienen el cuento del sonido /b/ :

Verónica, vaca, vaso, vela, olivo, cueva, pavo, uva, gaviota.

Cuento de la b-v:

Érase una vez dos niñas que se llamaban Belén y Verónica. Se fueron a pasar una semana de vacaciones a casa de su abuelo. Su abuelo tenía una barba que le tapaba los labios. Un día fueron de excursión a una cueva que estaba muy lejos montadas en un burro. Por el camino encontraron un pavo al lado de un olivo, y al verlas se asustó tanto que desapareció. Pasaron, también, por un bosque y en una rama de un abeto encontraron un bicho con los ojos grandes como una bola. Por las tardes cuando el sol baja, el abuelo ordeña la vaca del establo y todos tomaban un vaso de leche. A Verónica y a Belén les gusta mucho la uva, y para merendar el abuelo les prepara un cubo lleno. Por las noches el abuelo, sube al desván

con sus nietas, y a la luz de una vela, abre el baúl y les cuenta historietas. Dentro del baúl hay una foto del abuelo cuando era un bebé, con un babi y con una bota. También hay un cuadro con un buque y al fondo se ve una gaviota que sube a una nube. El abuelo siguió buscando en el baúl, y encontró un abanico antiguo de la abuela, y una bala que usó en uno de sus viajes para matar una boa. Mientras que el abuelo encontraba recuerdos en el baúl, las dos niñas dormían profundamente pensando en mañana.

NOTA: La rima y la canción están en el grafema -b-.



Belén

Verónica



alveto



barba

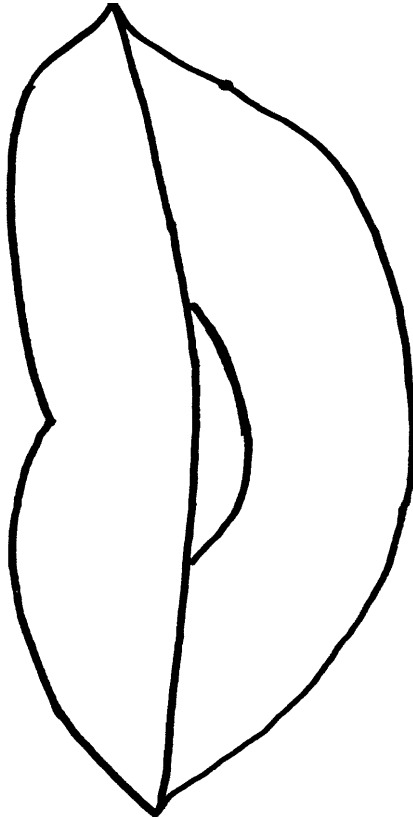

l**al**ies



cu**en**va

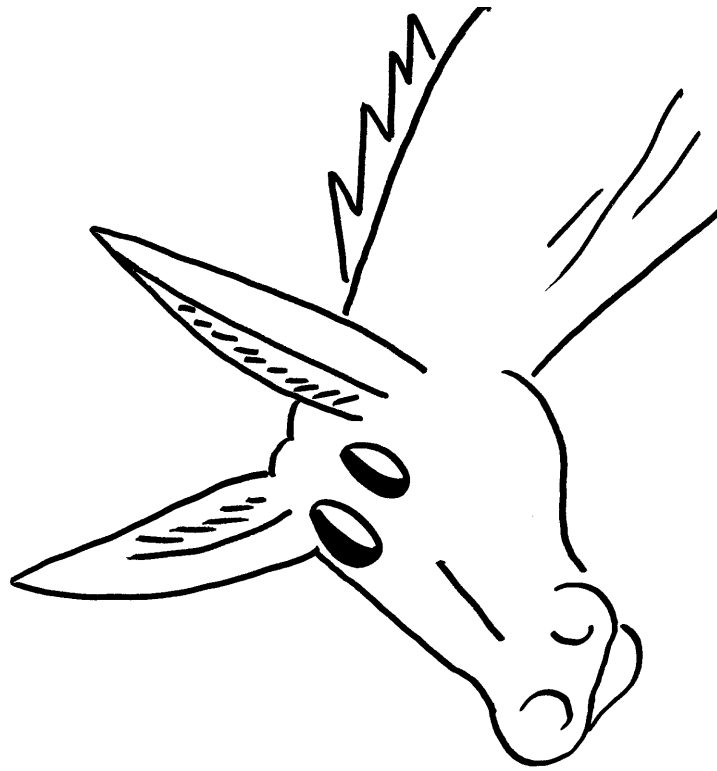

burro

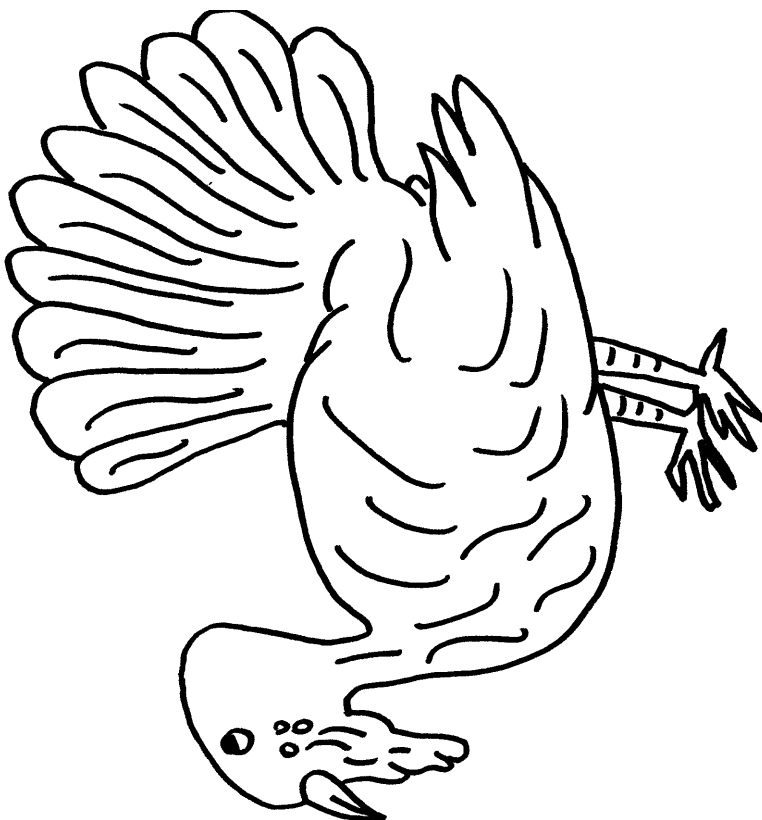

navo

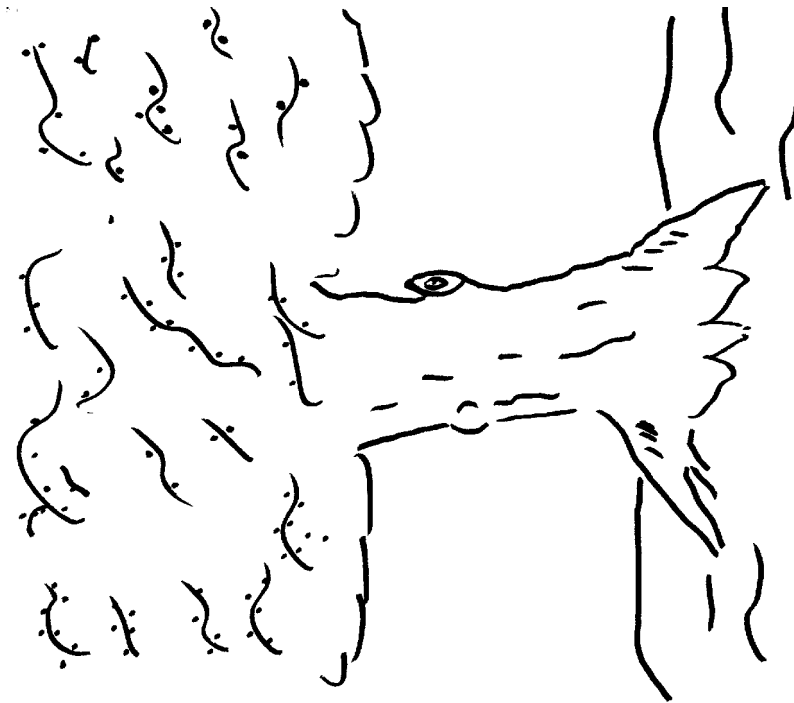

elive

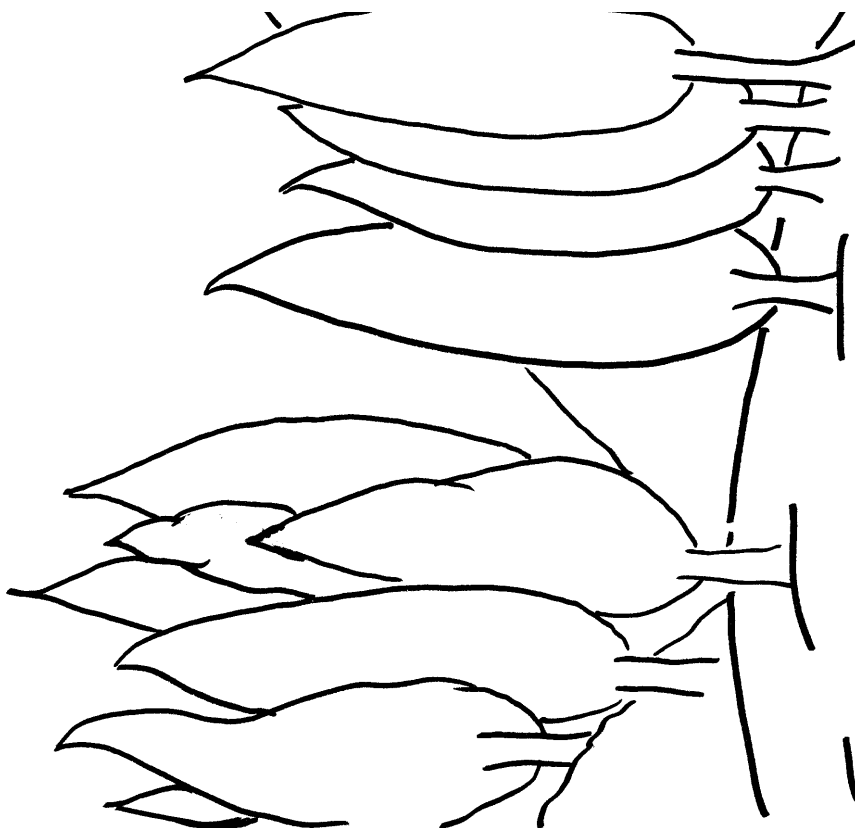

lesoque

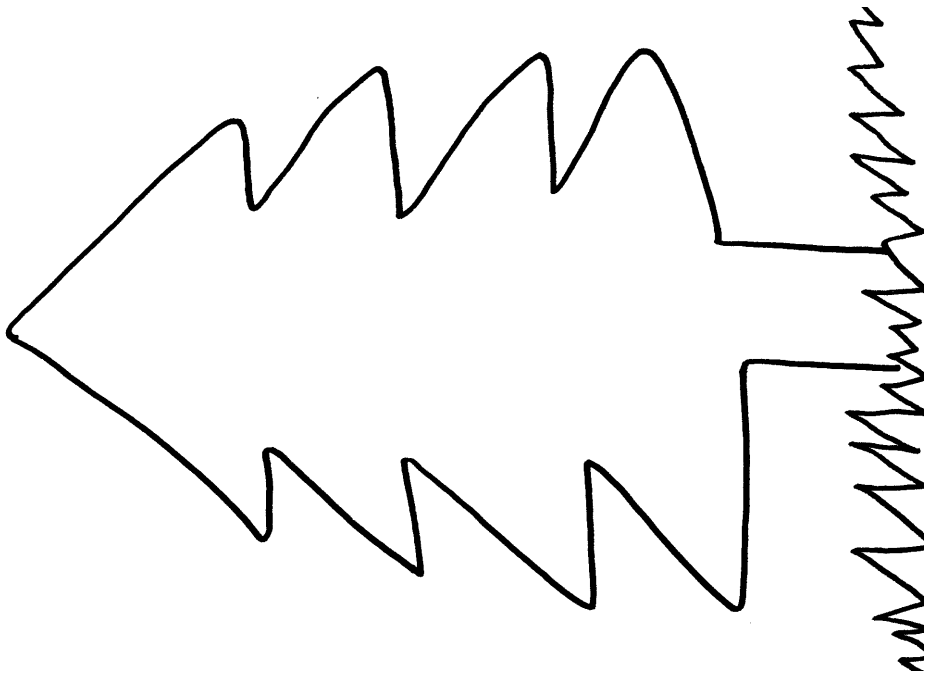

abeto

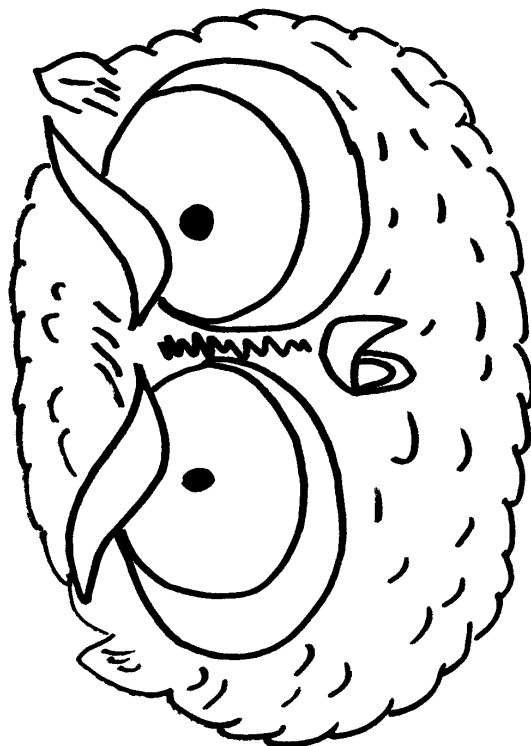

lúho

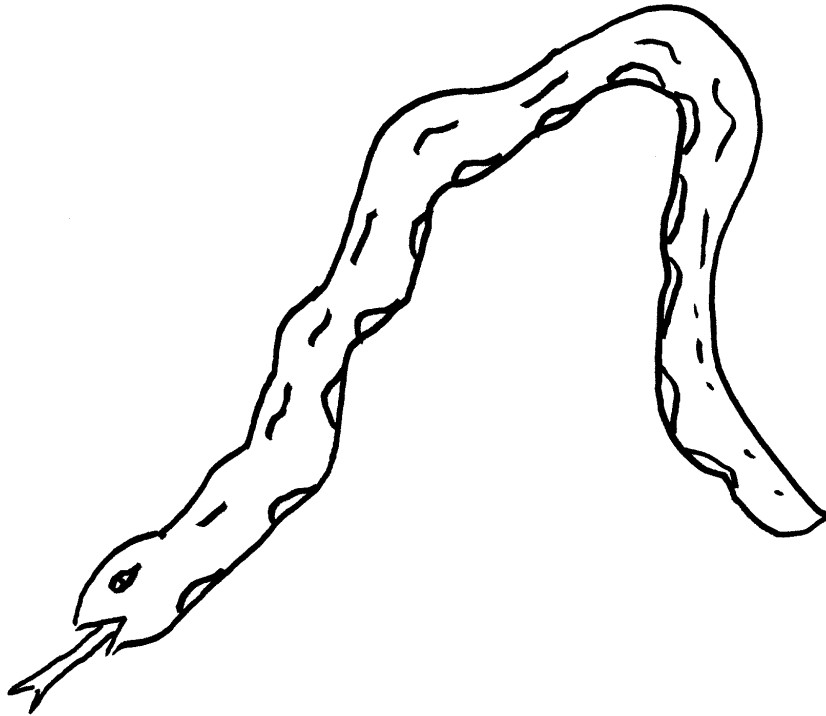

boa

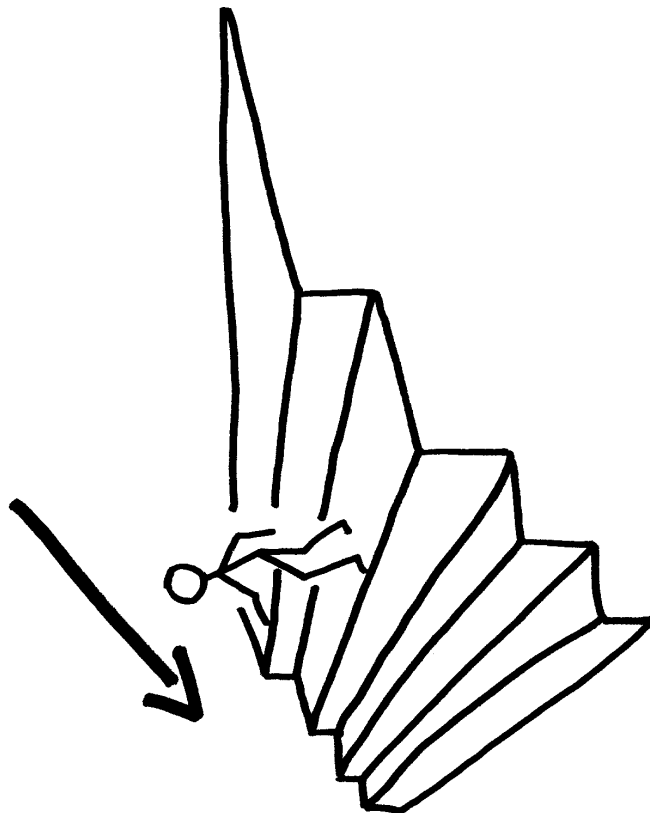

baja

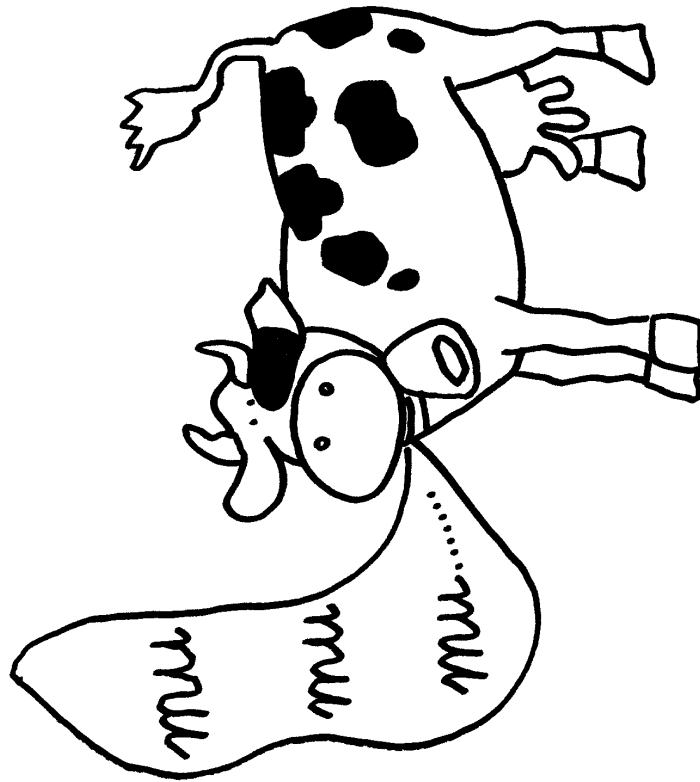

vacca

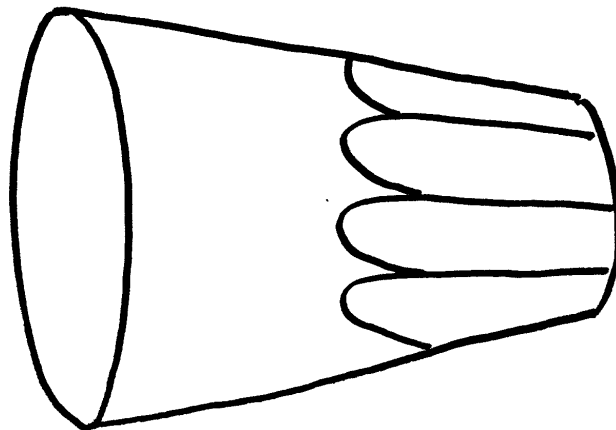

vase

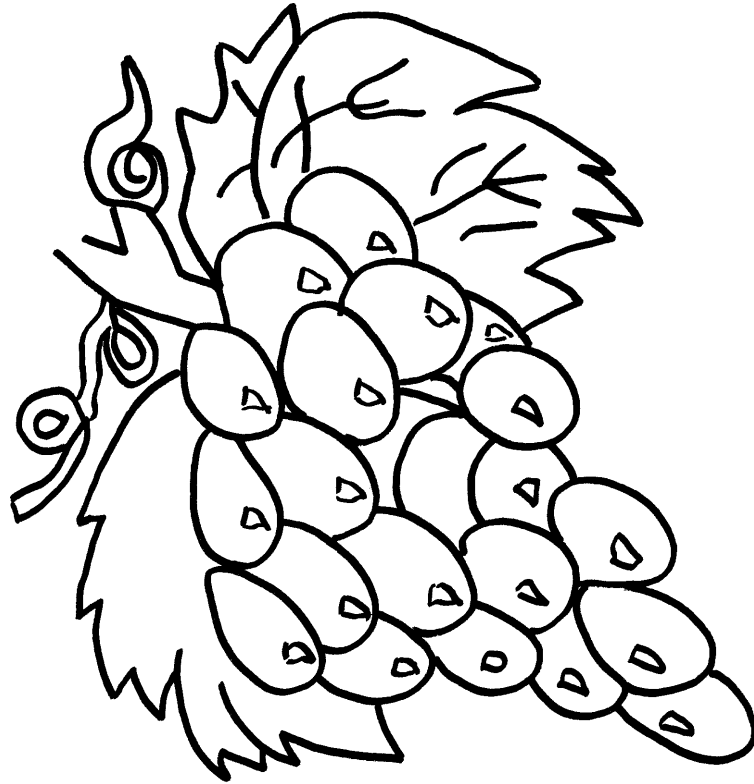

uva

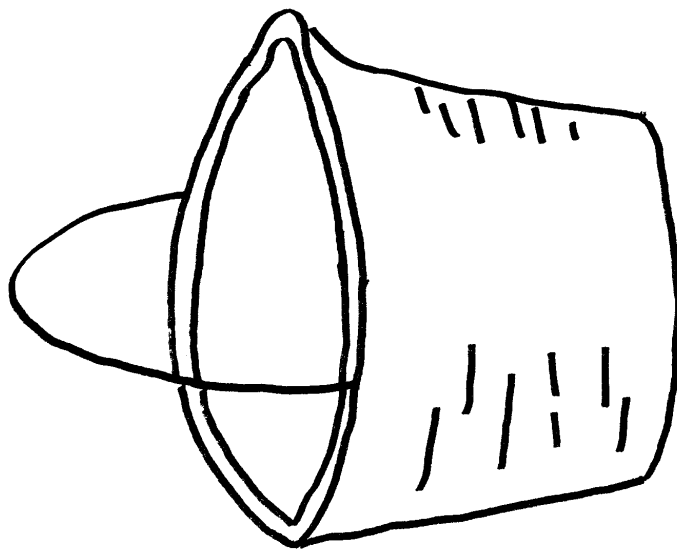

cubo

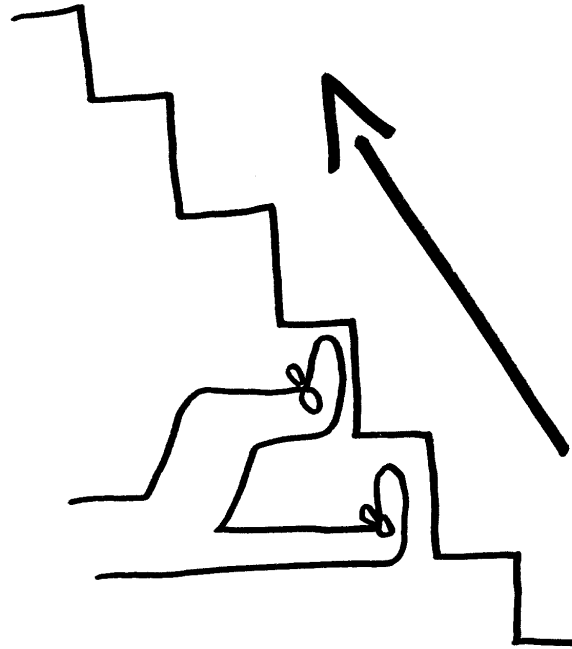

sube

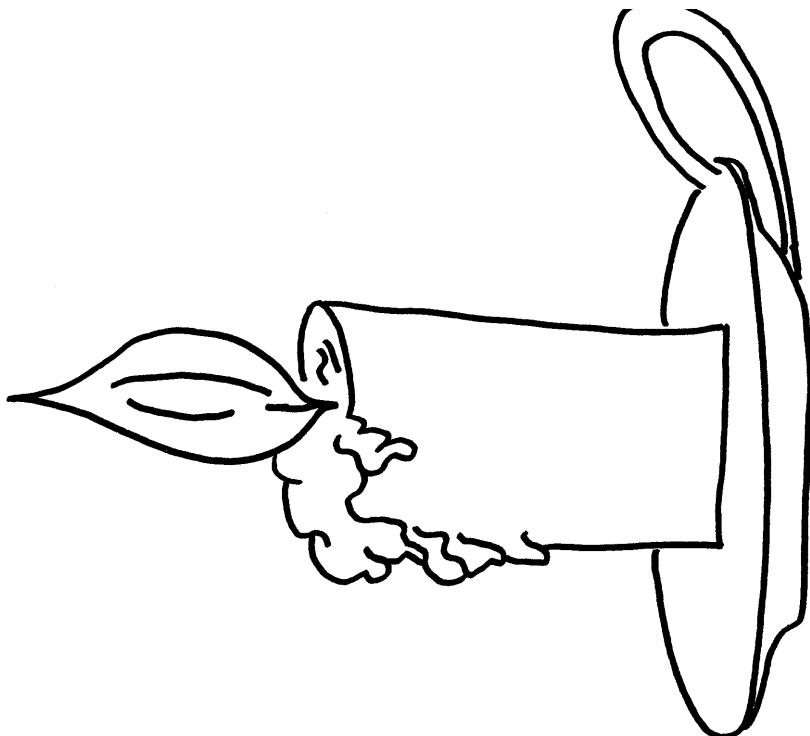

vela

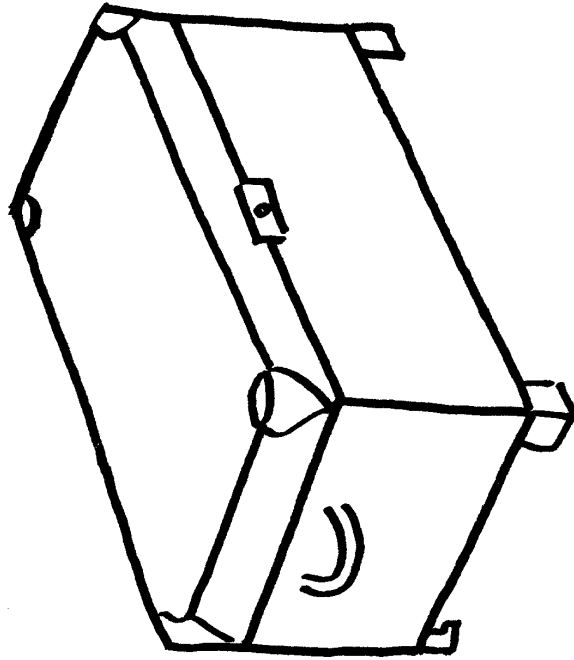

baúl

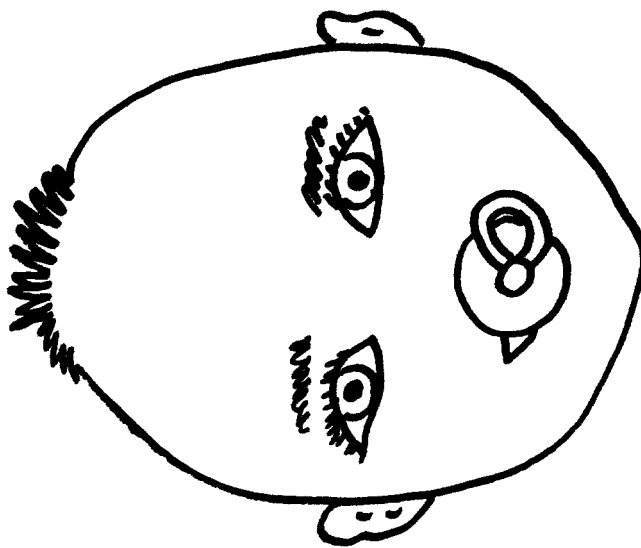

bebé

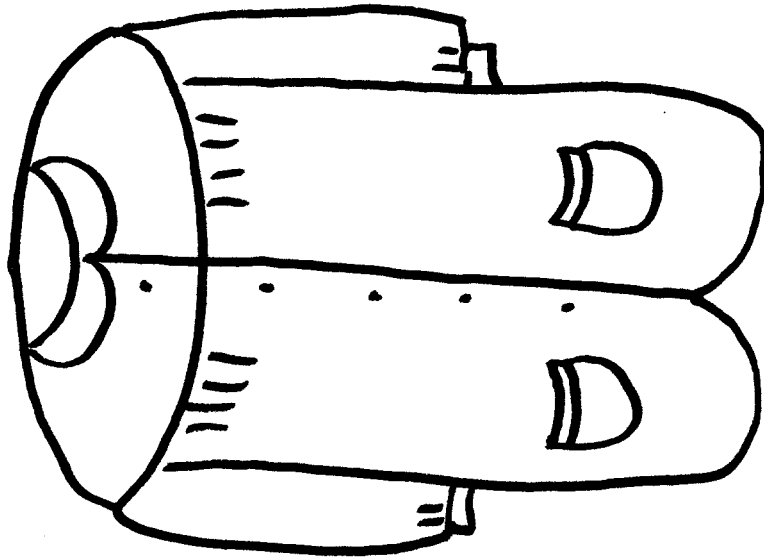

bati

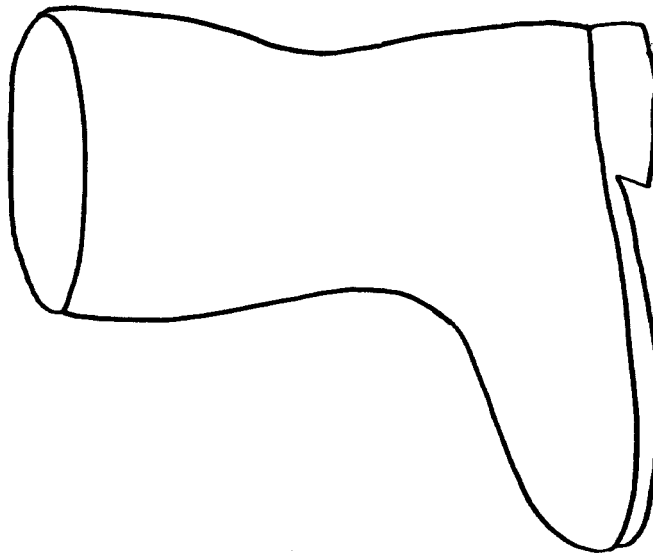

bota

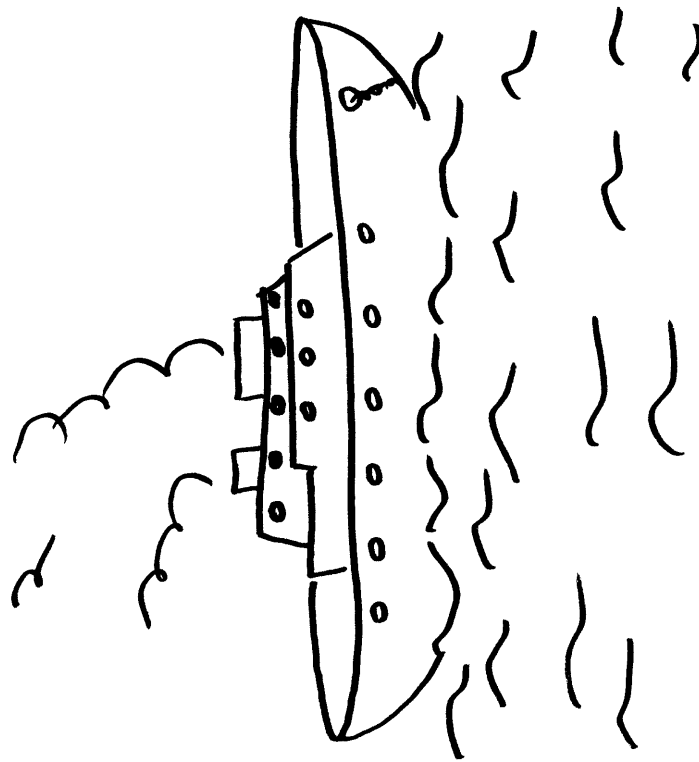

buque



gavieta

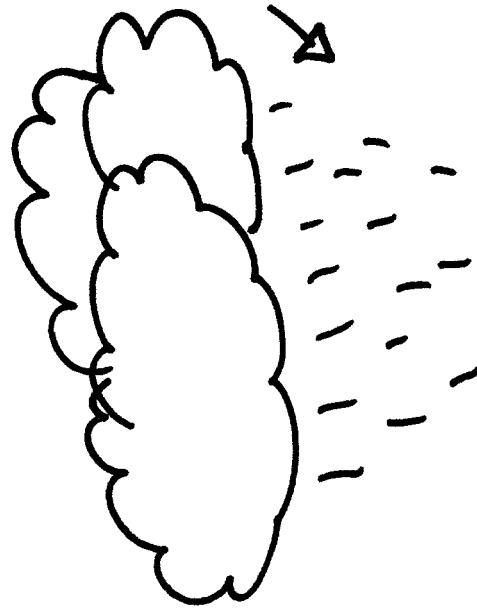

nube

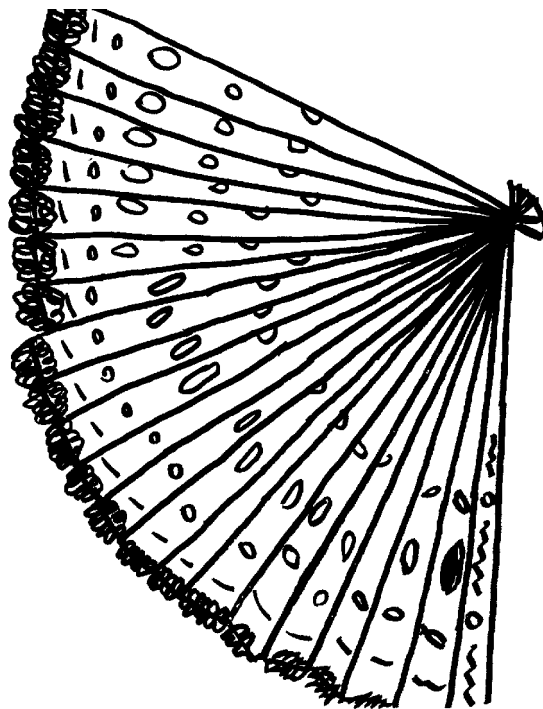

abanico

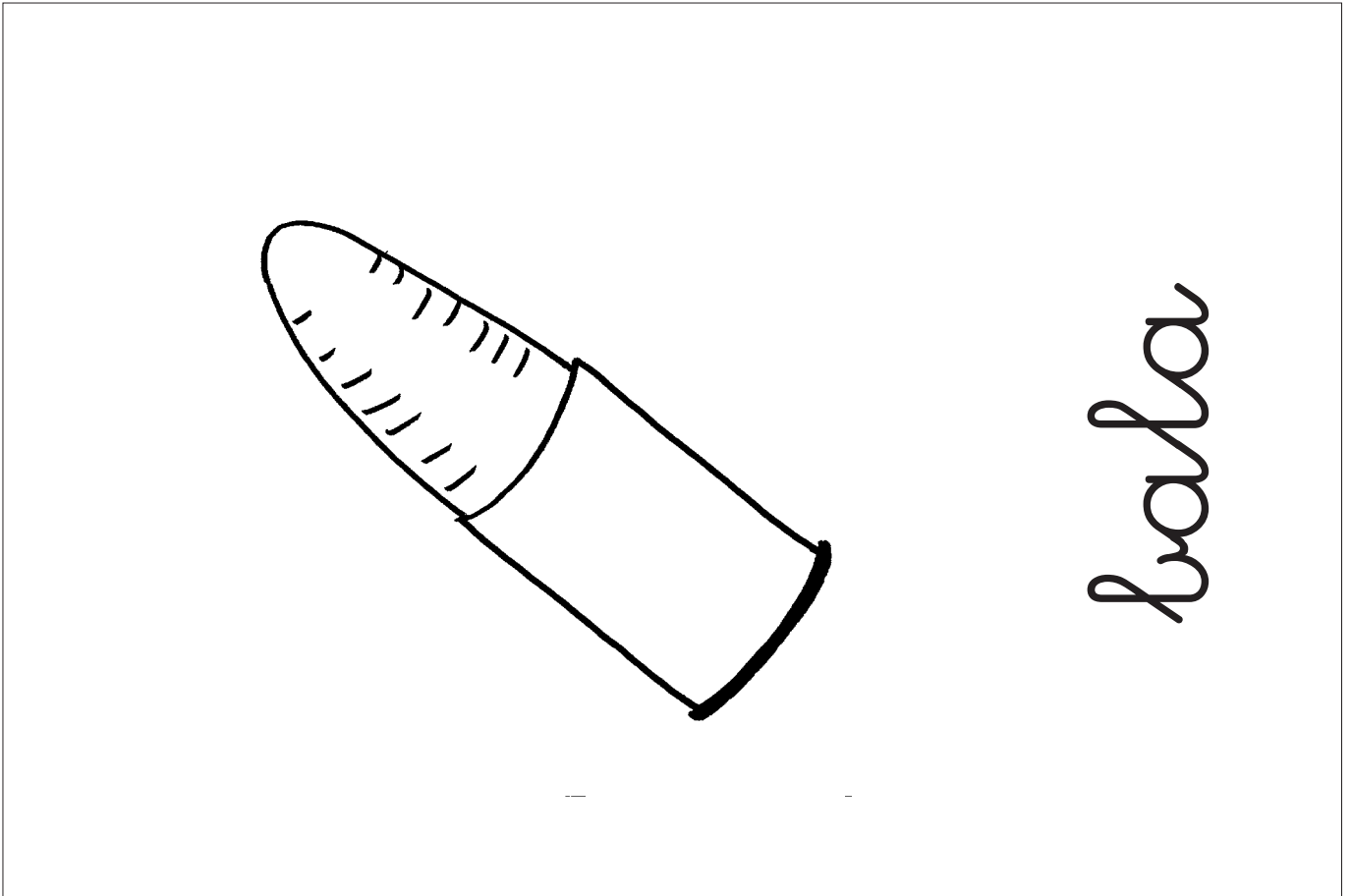



Identifica el grafema -v- entre otros grafemas:

v b v n v b

n v b v n v

v n v n v b

b v n v b v

Colorea de color rojo -V- y de color azul -v-.

Verónica vaca vuela

avión selva Velázquez

nieve avaricia volcán

vasija travieso valle

vestido Venezuela nieve



Clasifica las siguientes palabras según tengan o no tengan el grafema -v-:

vela
bote
nudo
vase

rosa
huevo
barco
avión

v

~~v~~



Clasifica las siguientes palabras según posición silábica inicial, medial o final del sonido -v-:

selva	oreja	uva
vestido	llave	navegar
salvaje	vela	vajilla

Inicial

Medial

Final



Une fonema con sonido vocálico, escribiendo y leyendo las sílabas que se forman:

v + a _____

v + o _____

v + u _____

v + i _____

v + e _____

Lectura:

va vo ve vi vu

vave vi va vu vomu

verivu vuvora vuvuvu

verivuvuvu



Rodea según el color que le corresponde:

va ve vi vo vu

vu vo vi ve va

vo vi ve va vu

va vu vo ve vi

ve va vi vo vu



Rodea el sonido -va- de color rojo, -ve- de color amarillo, -vi- de color verde, -vu- de color azul y -vo- de color rosa en las siguientes palabras:

vaca

ruela

ave

selva

volcán

valla

pavo

vida

avispa

ruelta

invierno

huevo

curva

vela

nieve

video

avión

uva

vaso

verano

lluvia

volcán

veleta

viento



Dibuja un objeto que lleve el sonido:

ba	va
be	ve
bi	vi
bo	vo
bu	vu



Colorea los dibujos que tengan el sonido

-v-:

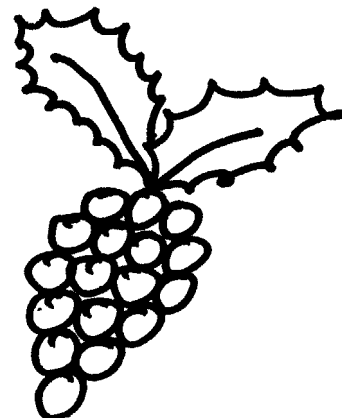
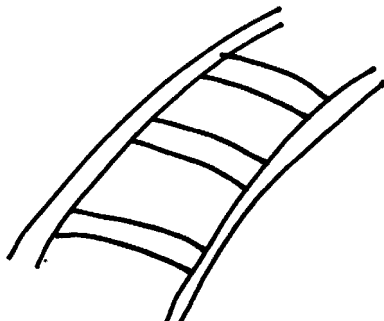
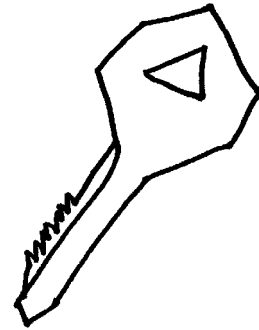



Lee y une imagen con su correspondiente palabra:

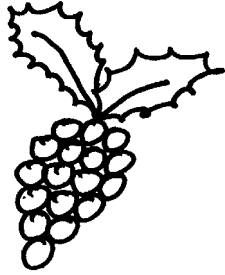

vino
vuelta
uva



curva
invierno
avión

20

veleta
veinte
vagón

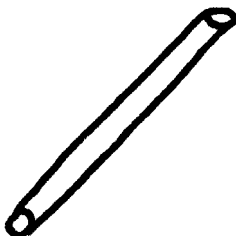

avispa
vapor
vara



Lee, recorta, ordena y dibuja esta historieta:

Se lava y se viste
Se divierte
Y vuelve a casa
Va a la escuela
estudia
Isabel se levanta



Une sonidos para formar palabras y
escribelas:

va + so

vol + cán

sel + va

a + vis + pa

ve + ra + no

a + ve + lla + na

rio + le + ta

ve + ci + no

ne + ve + ra



Completa estas palabras con sonido silábico y
escribelas:

-- ca

o -- ja

cuer --

a --- pa

---cán

--- tana

-- so

-- rano

-- leta



Completa las palabras.

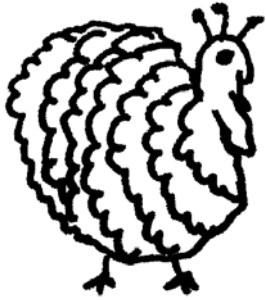

pa _____

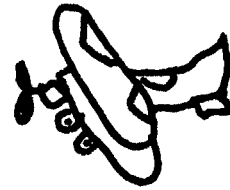

a _____ ón

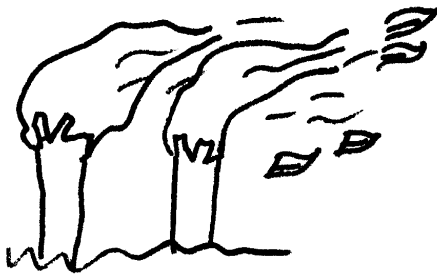

_____ ento

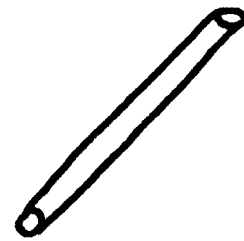

_____ ra

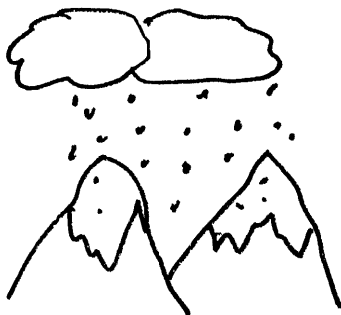

_____ eve



llu _____



Lee y dibuja:

una

vela

pavo

avión

ría

lluvia

vestido

volcán

vase



Lee y dibuja las siguientes frases:

Vicente camina por la vía.

A Eva le ha picado una avispa en la mano.



Lee y dibuja las siguientes frases:

Ayer comimos un asado de pavo con uvas.

Este invierno ha llovido mucho.

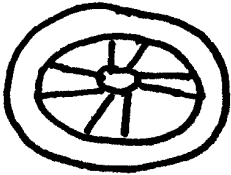
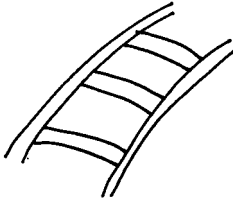
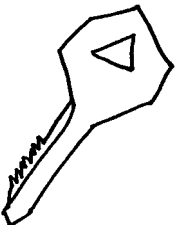

Dibuja una cruz en estas tiras gráficas para cada sonido fonémico correspondiente a la imagen:

								
								
								
20								
								



Repasa y continúa el grafema enlazado:

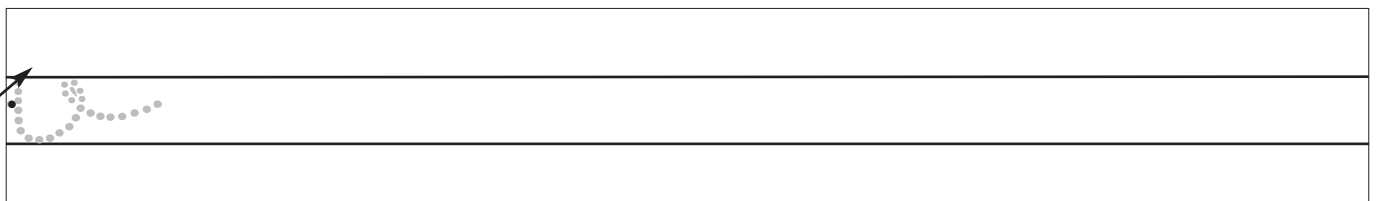
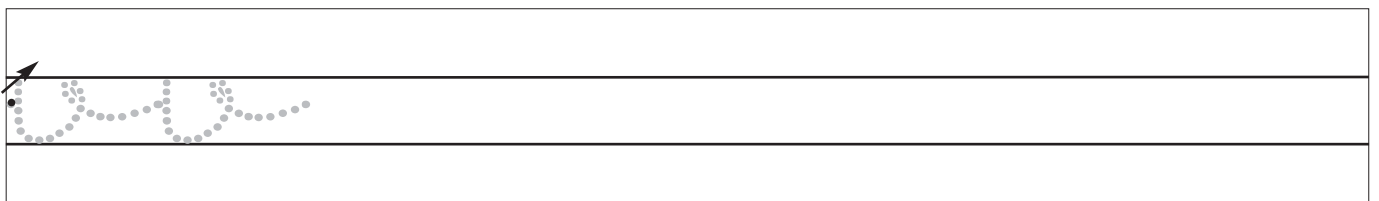
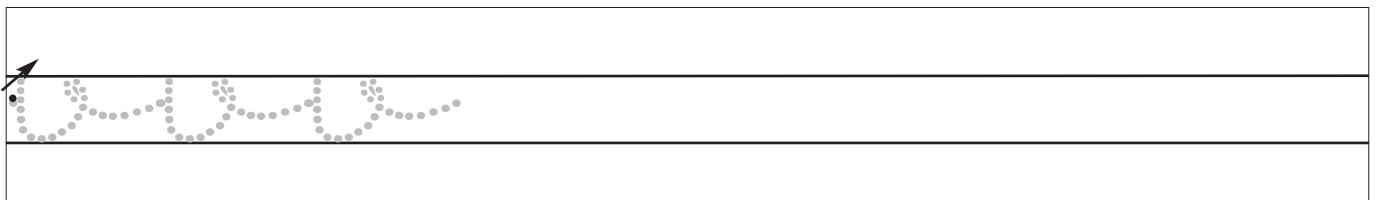
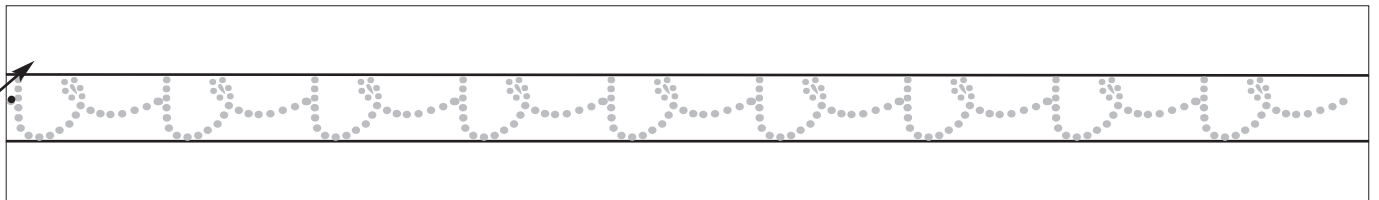
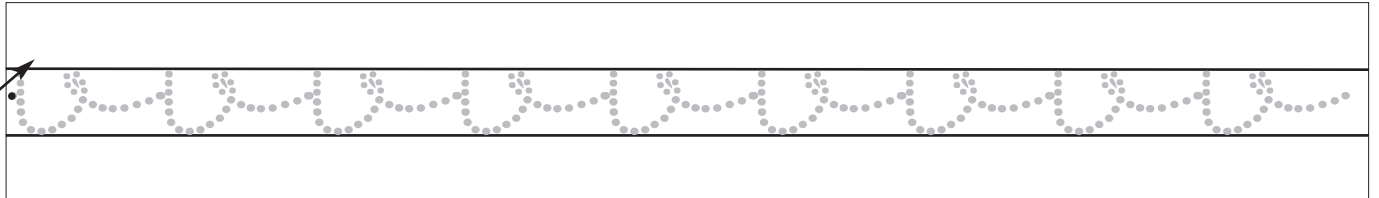



Repasa y continúa escribiendo el grafema:

Handwriting practice row for the cursive letter 'v'. It features a set of three horizontal lines. The first row contains six dotted 'v' characters, each with a starting dot and an arrow indicating the stroke direction. The second row is empty for practice. The third row is also empty.

Handwriting practice row for the cursive letter 'v'. It features a set of three horizontal lines. The first row contains six dotted 'v' characters, each with a starting dot and an arrow indicating the stroke direction. The second row is empty for practice. The third row is also empty.

Handwriting practice row for the cursive letter 'v'. It features a set of three horizontal lines. The first row contains one dotted 'v' character with a starting dot and an arrow, followed by five dots on the middle line. The second row is empty for practice. The third row is also empty.

Handwriting practice row for the cursive letter 'v'. It features a set of three horizontal lines. The first row contains one dotted 'v' character with a starting dot and an arrow, followed by five dots on the middle line. The second row is empty for practice. The third row is also empty.

Handwriting practice row for the cursive letter 'v'. It features a set of three horizontal lines. The first row contains one dotted 'v' character with a starting dot and an arrow, followed by five dots on the middle line. The second row is empty for practice. The third row is also empty.



Handwriting practice row for the letter 'v'. It consists of four vertical lines. The letter 'v' is written at the bottom, with a dot above it. There are eight more dots spaced evenly along the vertical line for tracing.

Handwriting practice row for the letter 'v'. It consists of four vertical lines. The letter 'v' is written at the bottom, with a dot above it. There are eight more dots spaced evenly along the vertical line for tracing.

Handwriting practice row for the letter 'v'. It consists of four vertical lines. The letter 'v' is written at the bottom, with a dot above it. There are eight more dots spaced evenly along the vertical line for tracing.

Handwriting practice row for the letter 'V'. It consists of four vertical lines. The letter 'V' is written at the bottom, with a dot above it. There are eight more dots spaced evenly along the vertical line for tracing.

Handwriting practice row for the letter 'V'. It consists of four vertical lines. The letter 'V' is written at the bottom, with a dot above it. There are eight more dots spaced evenly along the vertical line for tracing.

Handwriting practice row for the letter 'V'. It consists of four vertical lines. The letter 'V' is written at the bottom, with a dot above it. There are eight more dots spaced evenly along the vertical line for tracing.



v

ve

va

vi

ve

vu



vaca . . .

vino . . .

volar . . .

varas . . .

Vicente

vase . . .



Escribe el nombre de los siguientes objetos:



Sonido:

Letras:

Palabra:

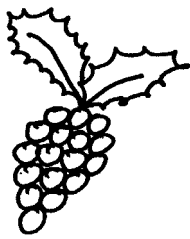

Sonido:

Letras:

Palabra:

20

Sonido:

Letras:

Palabra:

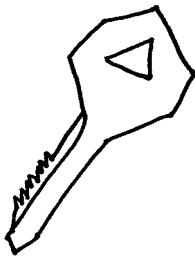

Sonido:

Letras:

Palabra:



Escribe el nombre de los siguientes objetos:

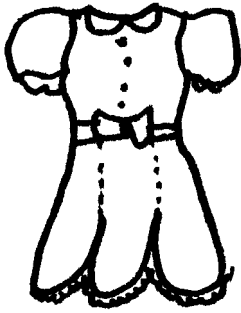

Sonido:

Letras:

Palabra:

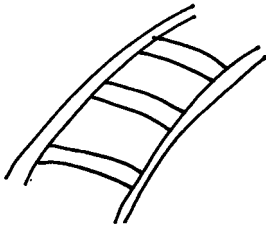

Sonido:

Letras:

Palabra:

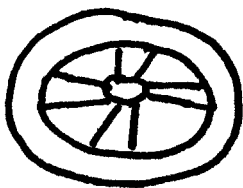

Sonido:

Letras:

Palabra:

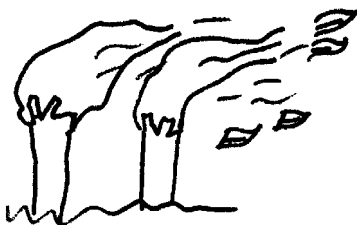

Sonido:

Letras:

Palabra:



Realiza el autodictado:

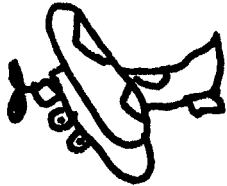

Three horizontal lines for writing the word 'avión'.

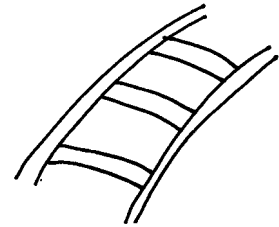

Three horizontal lines for writing the word 'escalera'.



Three horizontal lines for writing the word 'hoja'.

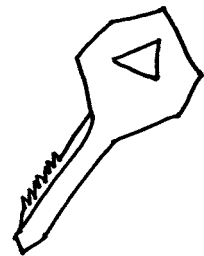

Three horizontal lines for writing the word 'candado'.

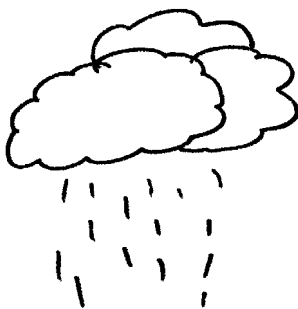

Three horizontal lines for writing the word 'nube'.

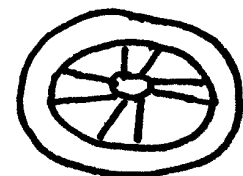

Three horizontal lines for writing the word 'rueda'.